



UNIDRIVE AUTOMATION

Unidrive Automation B.V.
Oliemolenweg 3B
7944 HX Meppel
Tel: +31 (0)522 245713
E-mail: info@unidrive-automation.nl

Bedrijf / klant	SiteTec BV
Projectbeschrijving	MP500E
Tekeningnummer	2220243
Opdrachtgever	SiteTec BV

Fabrikant	Unidrive Automation B.V.
Projectnaam	MP500E
Fabrikaat	Rittal
Type	1016600
Installatieplaats	

Gemaakt op	15-8-2022
Bewerkt op	23-9-2022



Project omschrijving.
Opdrachtgever: SiteTec BV
Omschrijving: MP500E
Tekening nummer: 2220243

Blad omschrijving.
Unidrive Automation
Voorblad

Wijziging	Datum	Naam	Aangemaakt: 15-8-2022

Getekend:
Blad: 1
=Totaal: 1
Project totaal: 1

Toegepaste draadkleuren

U > 50VAC

L1	Zwart
L2	Zwart
L3	Zwart
N ^{*1}	Blauw
Aarde	Geel/groen

U < 50VDC

Plus	Donkerblauw
Schakeldraad	Donkerblauw
Min	Donkerblauw/wit
Aarde	Geel/groen

Analoge signalen

Plus	Grijs
Min	Grijs
Aarde	Geel/groen

U < 50VAC

Plus	Grijs
Min	Grijs
Aarde	Geel/groen

Veiligheidscircuits

Alle	Geel
------	------

Vreemde spanningen

Alle ^{*2}	Oranje of zwart
--------------------	-----------------

Intrinsiek veilig

Alle	Blauw
------	-------

Opmerkingen

1* = Als AC spanningen niet vanaf een trafo in de schakelkast zelf komen is de bijbehorende nul lichtblauw.
2* = afhankelijk van situatie.

KLEMMENSTROOK NUMMERING:

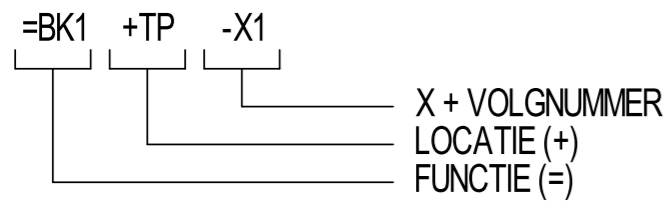

COMPONENT CODERING:

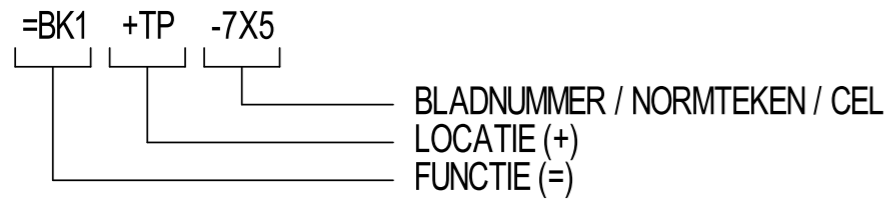

KABELNUMMERING:

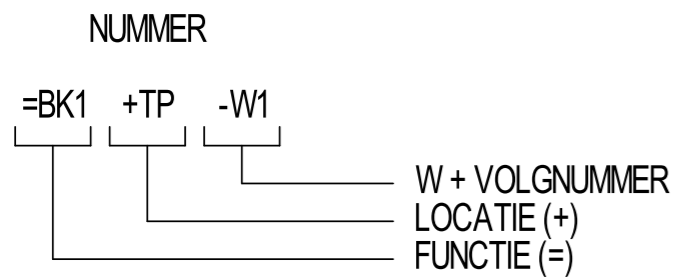

NORMALE KABEL

AFGESCHERMDE KABEL

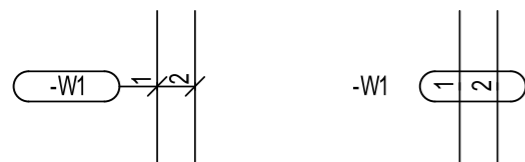

Componentencodering (intern)

- A Samenstellingen, kasten (Kast, Printplaat, PLC, versterker, laser)
- B Omvormers, van niet-elektrisch naar elektrisch of omgekeerd (Pt100, naderindsschakelaar, fotoelektrische cel)
- C Condensatoren

Componentencodering (intern)

- D Binaire elementen, vertraginglijnen, opslag toestellen (Digitale IC, bistabiel element, bandrecorder, register, disk recorder)
- E Verscheidene (Verwarmings toestel, verlichting toestel, toestellen elders niet vermeld)
- F Beveiligingstoestellen (Zekering, automaat, overspanningsafleider)
- G Generator
- H Signalisatie (signaallamp, zoemer)
- K Relais & contactoren
- L Spoelen, reactoren
- M Motoren
- A Analoge elementen (OPAMP, hybride analoog/digitaal toestel)
- P Meettoestel, test toestel (Aanduiders, schrijver, integrerend meettoestel, signaal generator, klok)
- Q Schakeltoestel voor vermogenkringen (motorbeveiliging, aanzetter, onderbreker)
- R Weerstand (Potentiometer, instelbare weerstand, rheostaat, shunt weerstand, thermistor)
- S Schakelaar voor stuurkringen, selector (drukknop, nokkenschakelaar, eindschakelaar, keuzecontact)
- T Transformator (Spanningstransfo, stroomtransfo)
- U Modulator, omvormer (frequentieomvormer, DC voeding, coder-decoder, wisselrichter, signaalomvormer)
- V Buizen, halfgeleiders (gasontladingsbuis, diode, transistor, thyristor, elektronenbuis)
- W Transmissie element, golfgeleider, antenne
- X Klemmen, stopcontacten, stekkers
- Y Elektrisch bediend mechanisch toestel (Rem, koppeling, pneumatische klep)
- Z Afsluiter, hybride transformator, filter, equalizer, limiter



Oliemolenweg 3B
 7944 HX Meppel
 +31 (0)522 245713
 info@unidrive-automation.nl

Voeding - Power supply

Bestel nummer PO number	2220243	Netspanning/frequentie Nom. voltage/frequency	400VAC/50Hz
Bouwjaar/week Prod. year/week	2022/36	Fases Phases	L1/L2/L3/N/Pe
Schema nr. Drawing number	2220243	Stroom Current	150A
Ip waarde: Degree of protection	IP65	Hoofd zekering Main fuse	160A
		Kortsluitstroom Short-breaking capacity	<10kA

www.unidrive-automation.nl

	Project omschrijving.	Blad omschrijving.	Wijziging	Datum	Naam	Aangemaakt: 15-8-2022	Getekend:
	Opdrachtgever: SiteTec BV Omschrijving: MP500E	Typeplaat				=DOCU	Blad: 3 =Totaal: 3 Project totaal: 22
	Tekening nummer: 2220243						

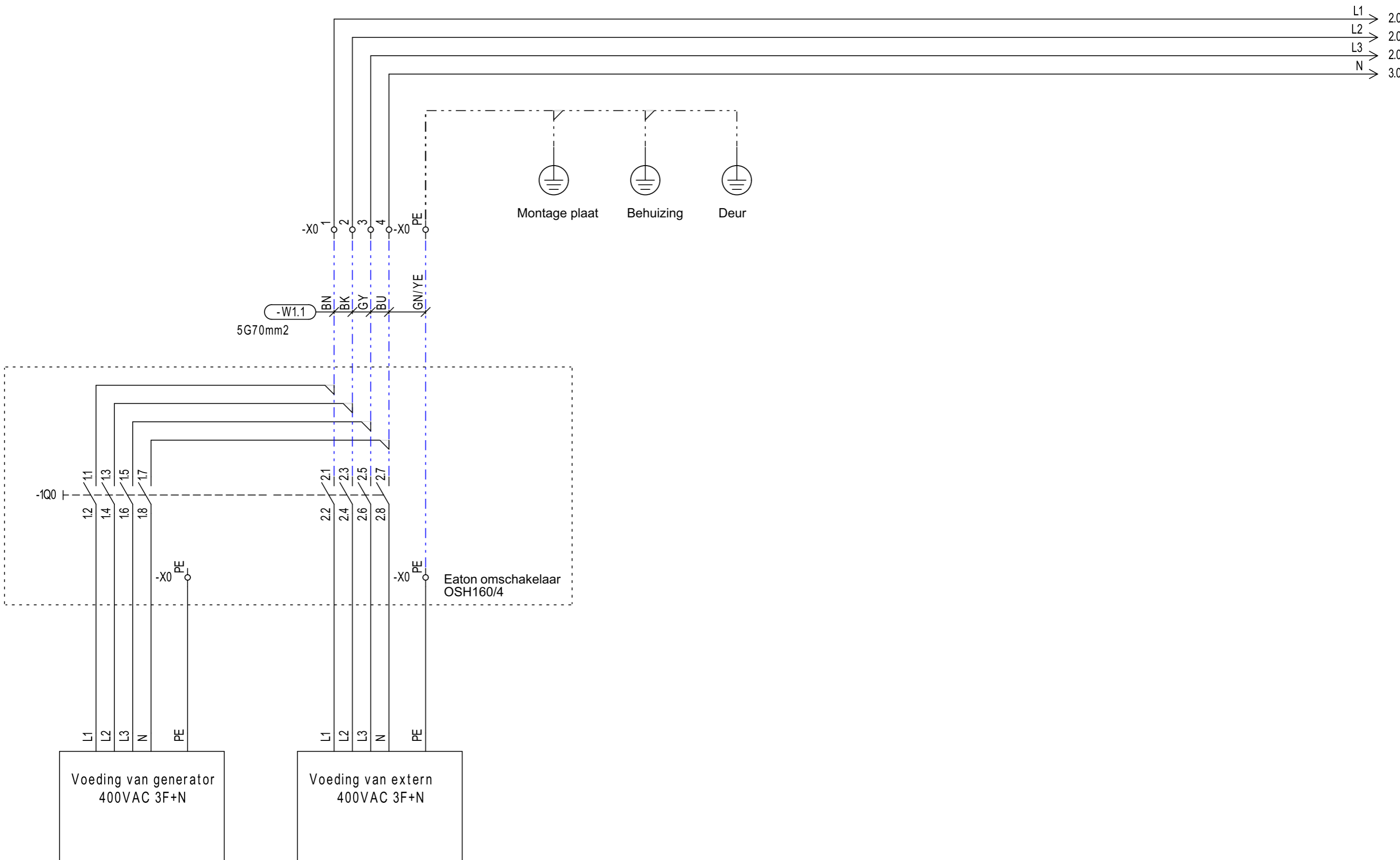

3

2



Project omschrijving.
 Opdrachtgever: SiteTec BV
 Omschrijving: MP500E
 Tekening nummer: 2220243

Blad omschrijving.
Hoofdstroom

Wijziging	Datum	Naam	Aangemaakt: 15-8-2022
			=BK1

Getekend:
 Blad: 1
 =Totaal: 19
 Project totaal: 22

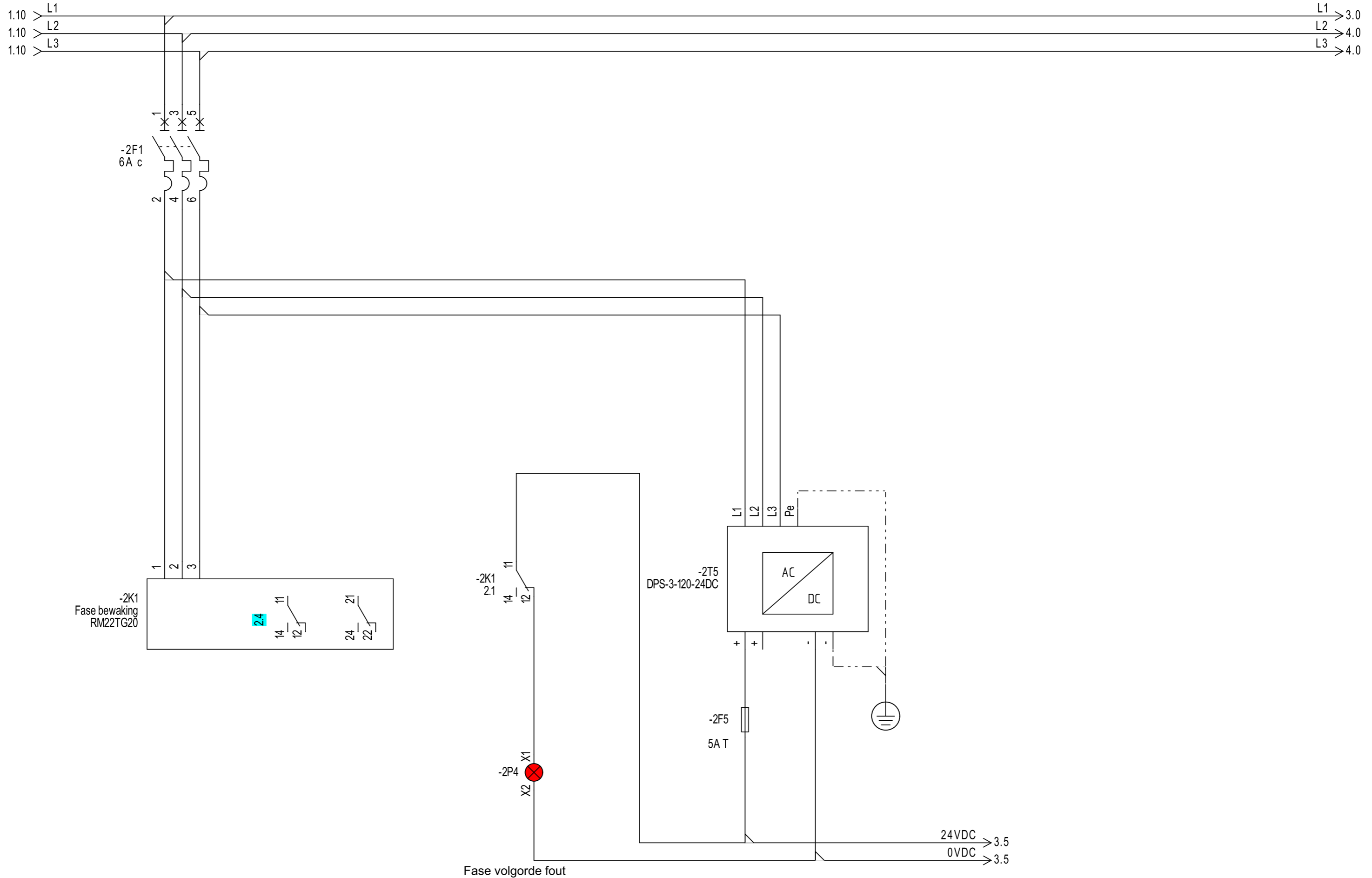

1

3



Project omschrijving.

Opdrachtgever: SiteTec BV
Omschrijving: MP500E
Tekening nummer: 2220243

Blad omschrijving.

Fase bewaking + voeding

Wijziging

Datum

Naam

Aangemaakt: 15-8-2022

Getekend:

=BK1

Blad: 2
=Totaal: 19
Project totaal: 22

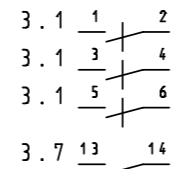
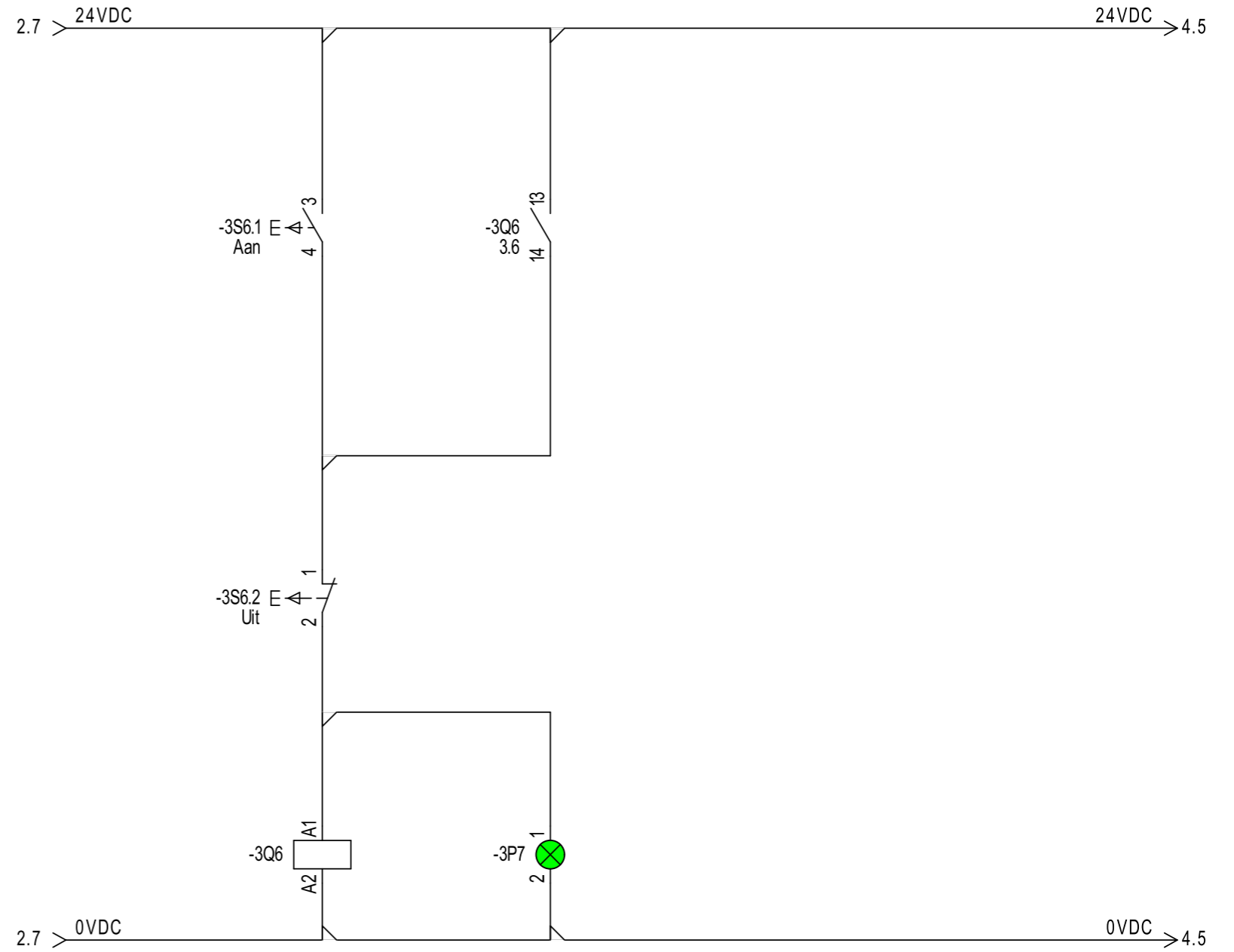
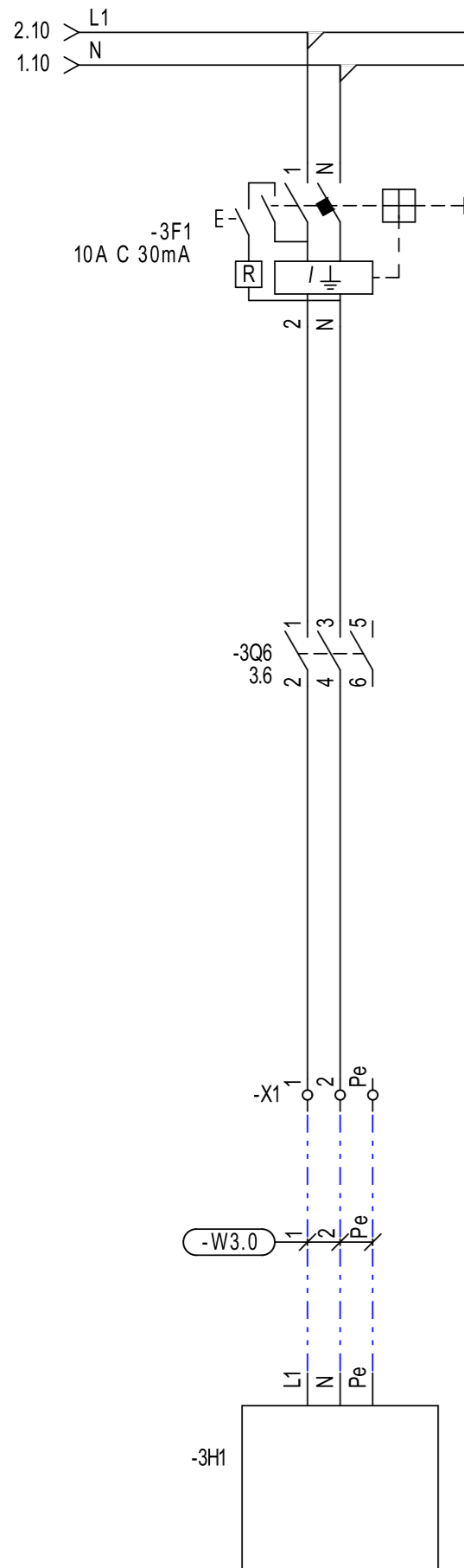

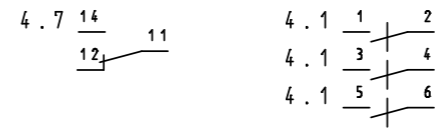
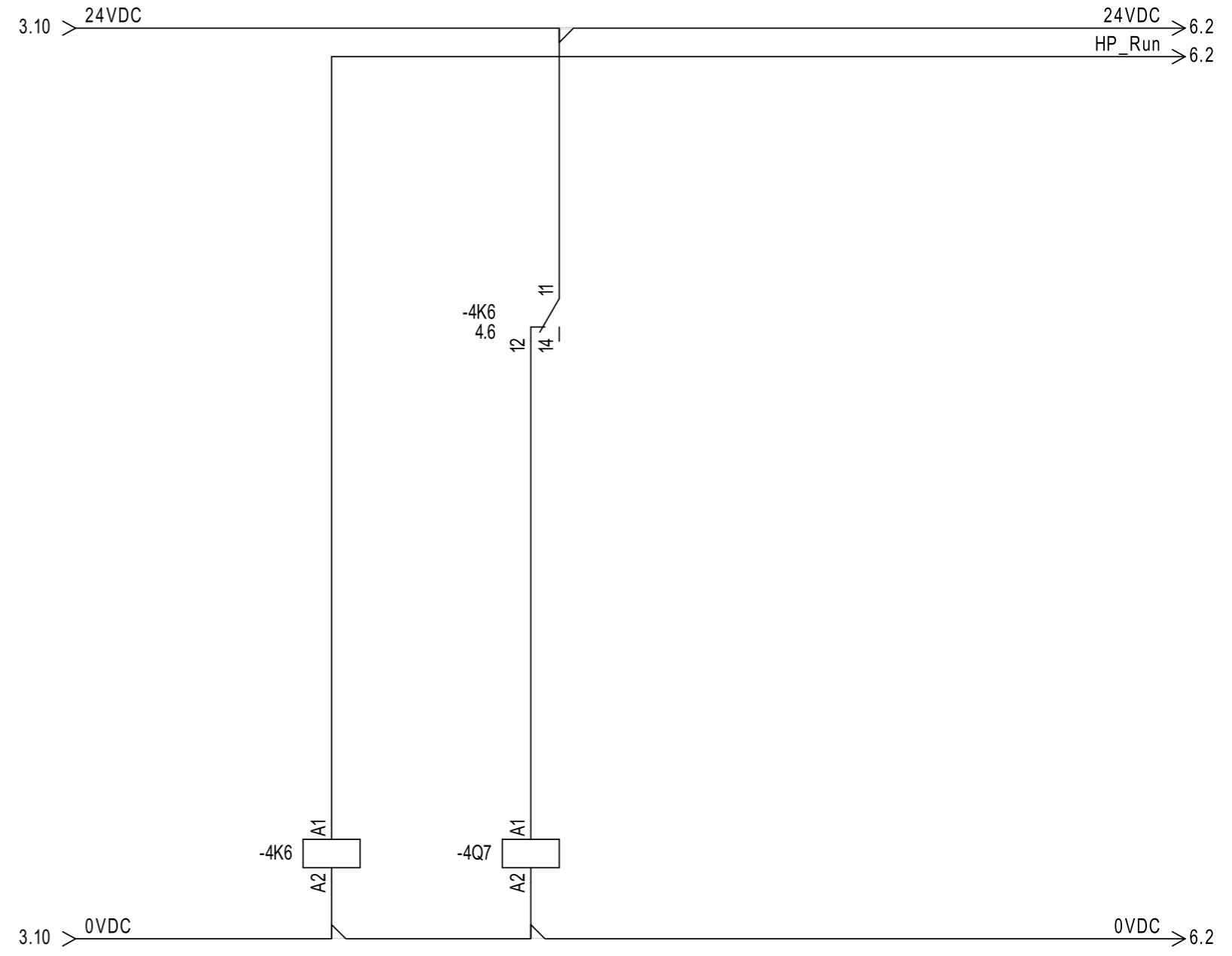
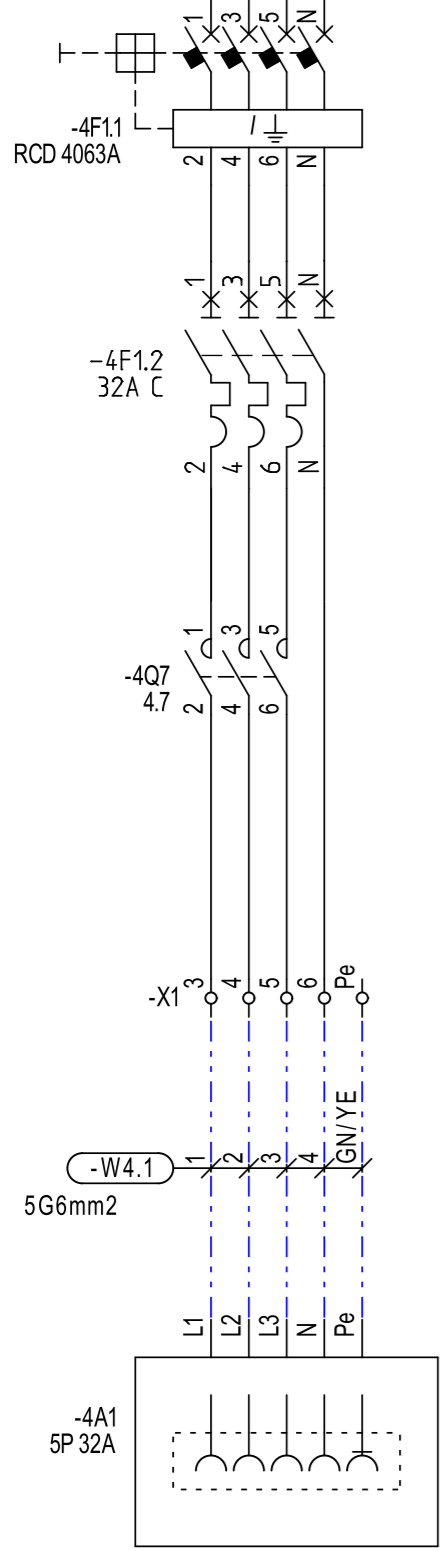
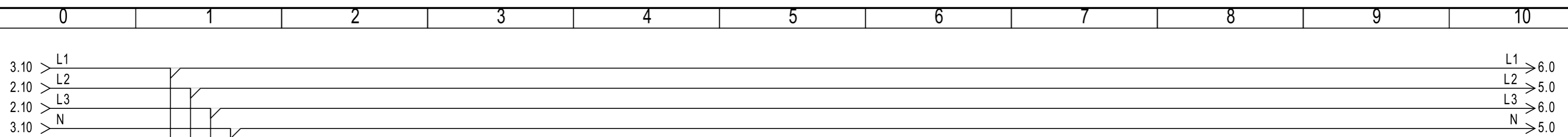

Niet actief wanneer de pomp draait!!

3

5



Project omschrijving.
Opdrachtgever: SiteTec BV
Omschrijving: MP500E
Tekening nummer: 2220243

Blad omschrijving.
WCD 400V Geschakeld

Wijziging	Datum	Naam	Aangemaakt: 15-8-2022
			=BK1

Getekend:
Blad: 4
=Totaal: 19
Project totaal: 22

Plotblad: 8 van: 23 Plotdatum: 23-9-2022 Plottijd: 16:51:21

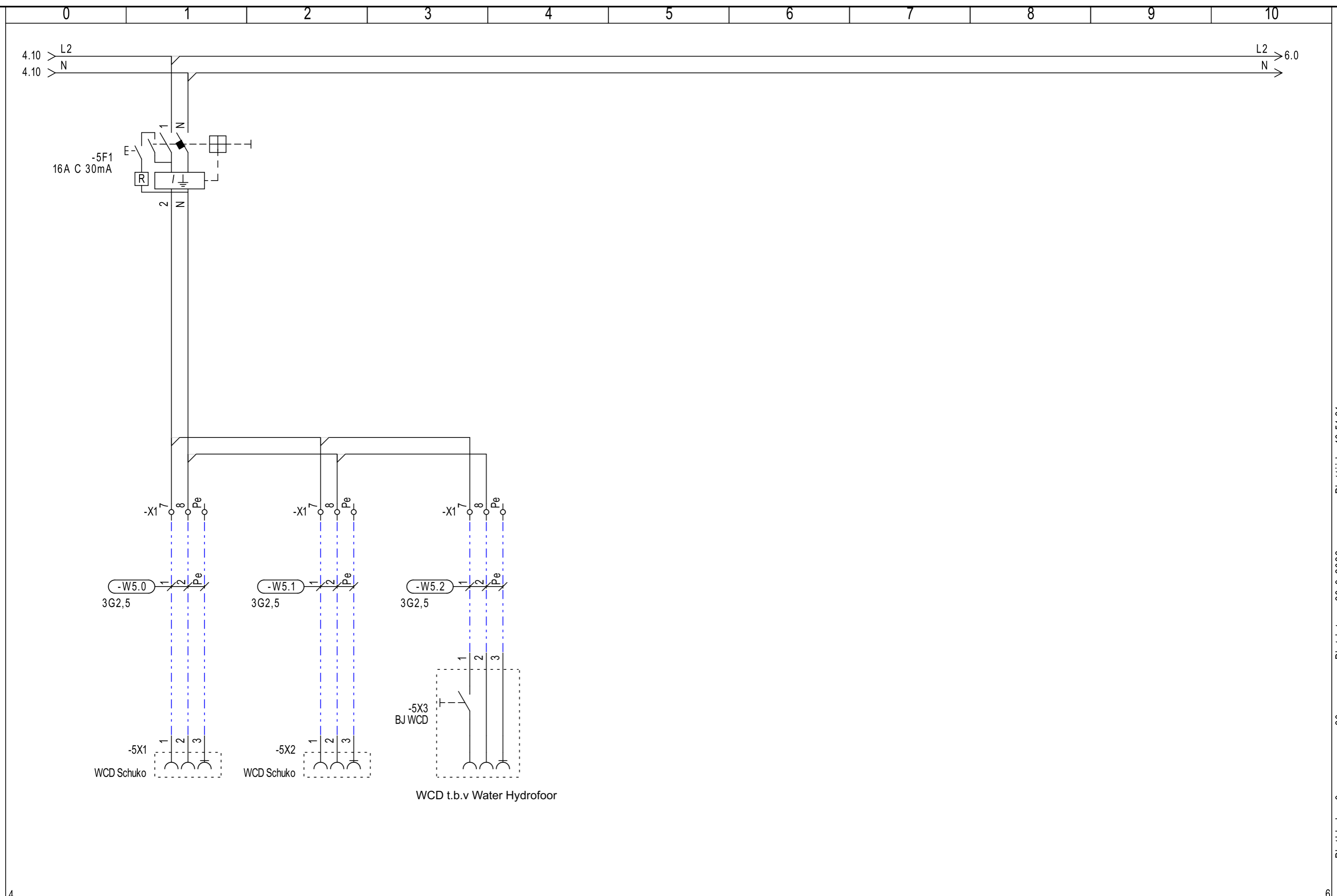

4

6



Project omschrijving.
Opdrachtgever: SiteTec BV
Omschrijving: MP500E
Tekening nummer: 2220243

Blad omschrijving.
WCD 230V

Wijziging	Datum	Naam	Aangemaakt: 15-8-2022
			=BK1

Getekend:
Blad: 5
=Totaal: 19
Project totaal: 22

Plottijd: 16:51:21

Plotdatum: 23-9-2022

23

van: 9

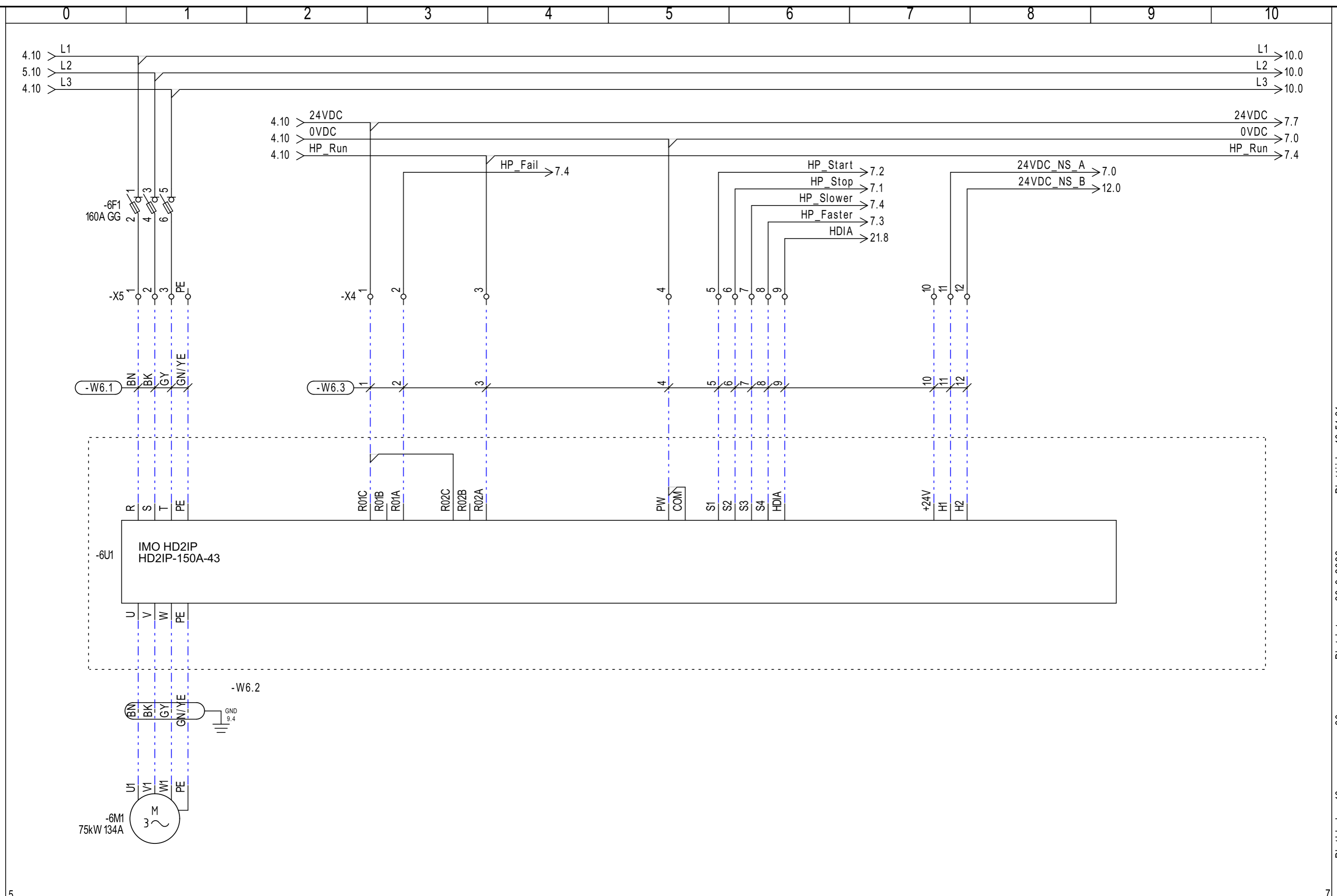

5

7

	Project omschrijving.	Blad omschrijving.	Wijziging	Datum	Naam	Aangemaakt: 15-8-2022	Getekend:
	Opdrachtgever: SiteTec BV Omschrijving: MP500E	Hogedrukpomp				=BK1	Blad: 6 =Totaal: 19 Project totaal: 22
	Tekening nummer: 2220243						

Plottijd: 16:51:21

Plotdatum: 23-9-2022

23

Plotblad: 10 van: 23

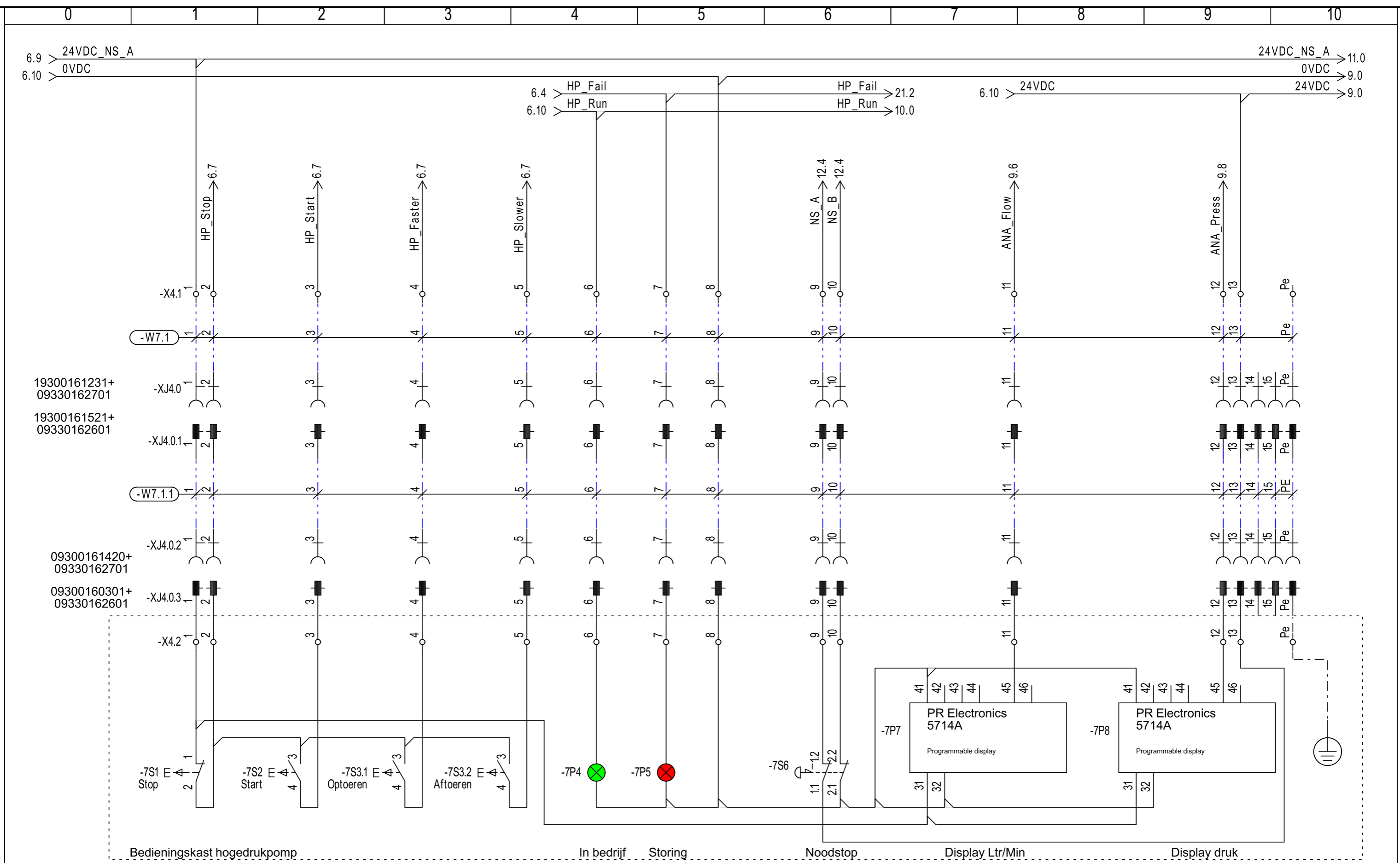

Bedieningskast hogedrukpomp

In bedrijf

Storing

Noodstop

Display Ltr/Min

Display druk

Draadloze afstandsbediening zie blad 8



Project omschrijving.
 Opdrachtgever: SiteTec BV
 Omschrijving: MP500E
 Tekening nummer: 2220243

Blad omschrijving.
**Hogedrukpomp
 Bekabelde bediening**

Wijziging	Datum	Naam	Aangemaakt: 15-8-2022
			=BK1

Getekend:
 Blad: 7
 =Totaal: 19
 Project totaal: 22

19300161521+
09330162601

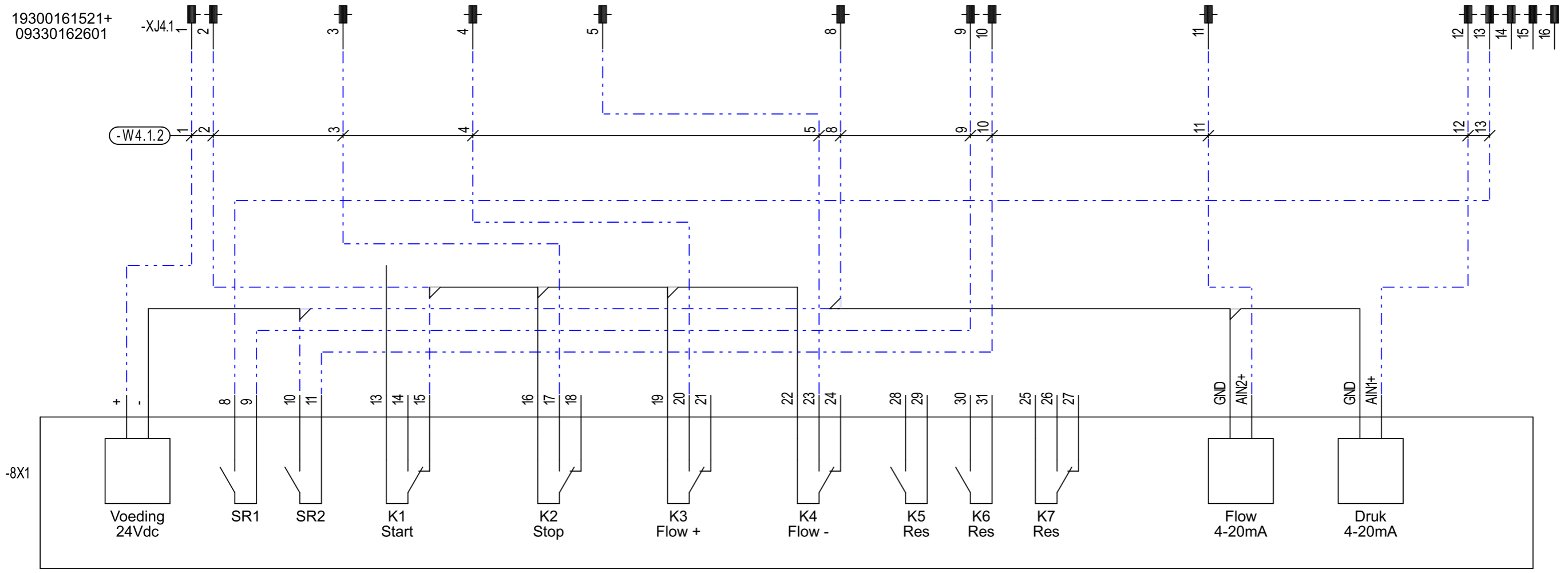

Project omschrijving.
Opdrachtgever: SiteTec BV Omschrijving: MP500E Tekening nummer: 2220243

Blad omschrijving.
Hogedrukpomp Draadloze bediening

Wijziging	Datum	Naam	Aangemaakt: 15-8-2022
			=BK1

Getekend:
Blad: 8 =Totaal: 19 Project totaal: 22

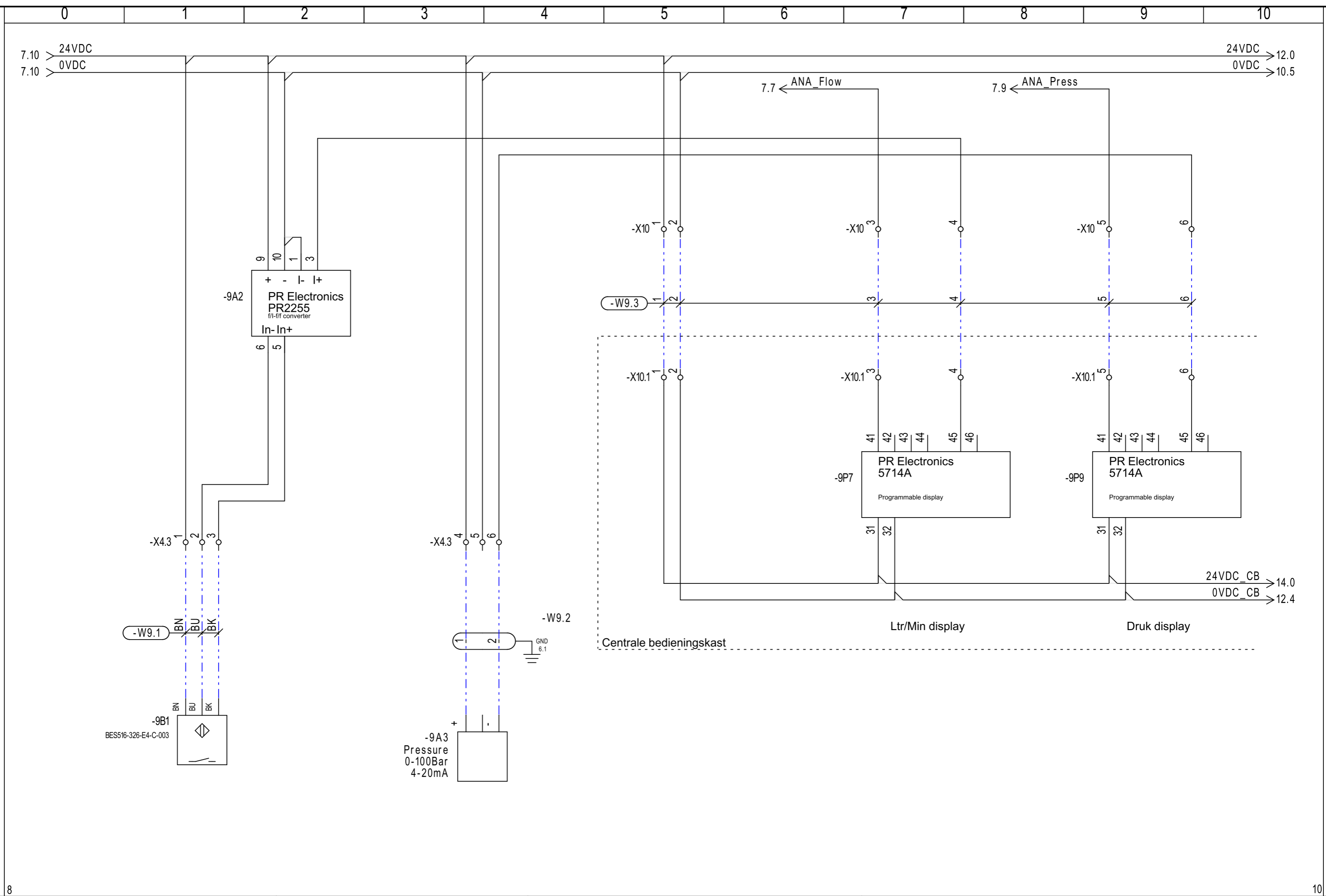

8

10



Project omschrijving.
 Opdrachtgever: SiteTec BV
 Omschrijving: MP500E
 Tekening nummer: 2220243

Blad omschrijving.
**Hogedrukpomp
 Flow en druk**

Wijziging	Datum	Naam	Aangemaakt: 15-8-2022
			=BK1

Getekend:
 Blad: 9
 =Totaal: 19
 Project totaal: 22

Plottijd: 16:51:23

Plotdatum: 23-9-2022

23

Plotblad: 13 van:

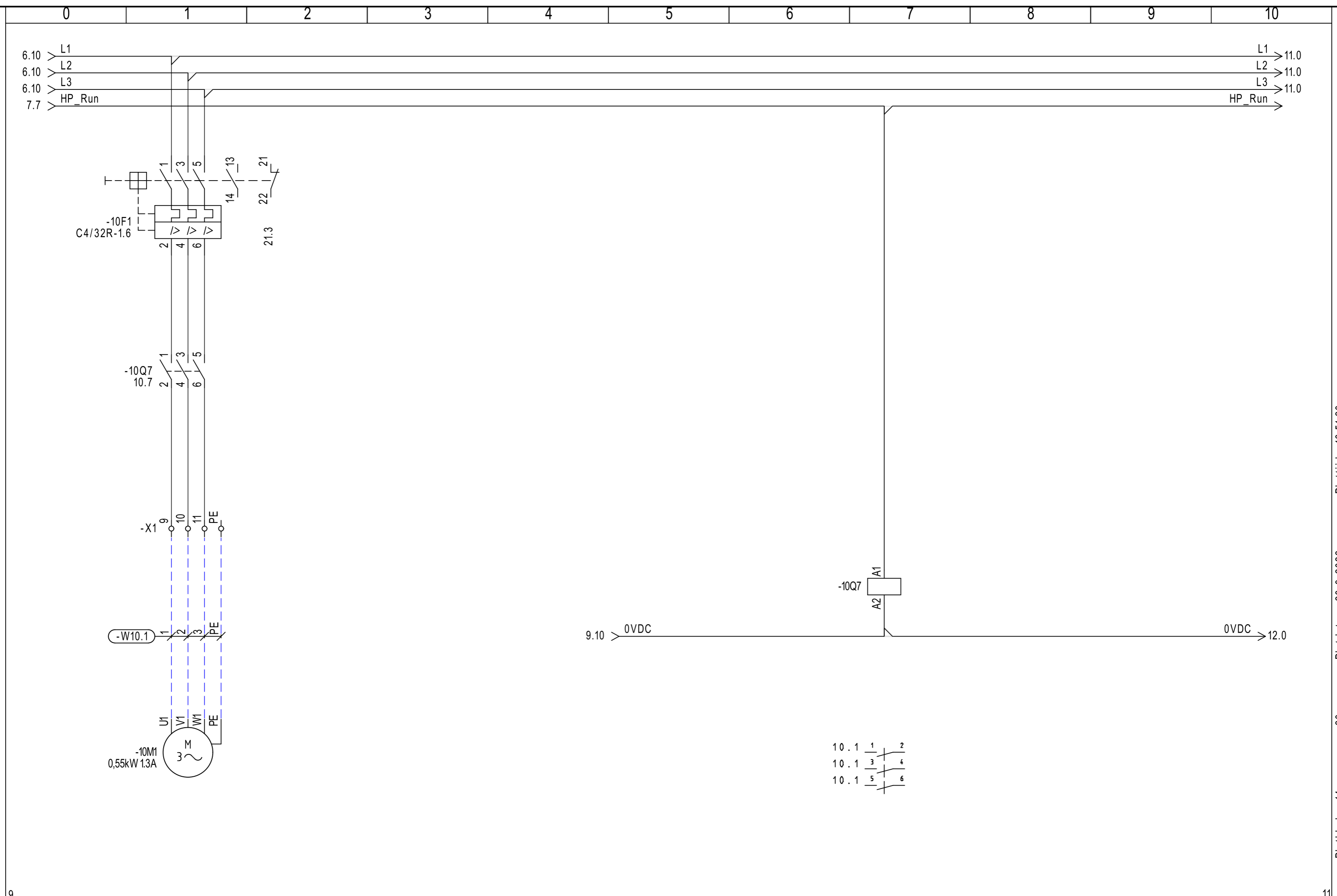

9

11

	Project omschrijving.	Blad omschrijving.	Wijziging	Datum	Naam	Aangemaakt: 15-8-2022	Getekend:
	Opdrachtgever: SiteTec BV Omschrijving: MP500E	Hogedrukpomp Ventilatie				=BK1	Blad: 10 =Totaal: 19 Project totaal: 22
	Tekening nummer: 2220243						

Plotblad: 14 van: 23 Plotdatum: 23-9-2022 Plottijd: 16:51:23

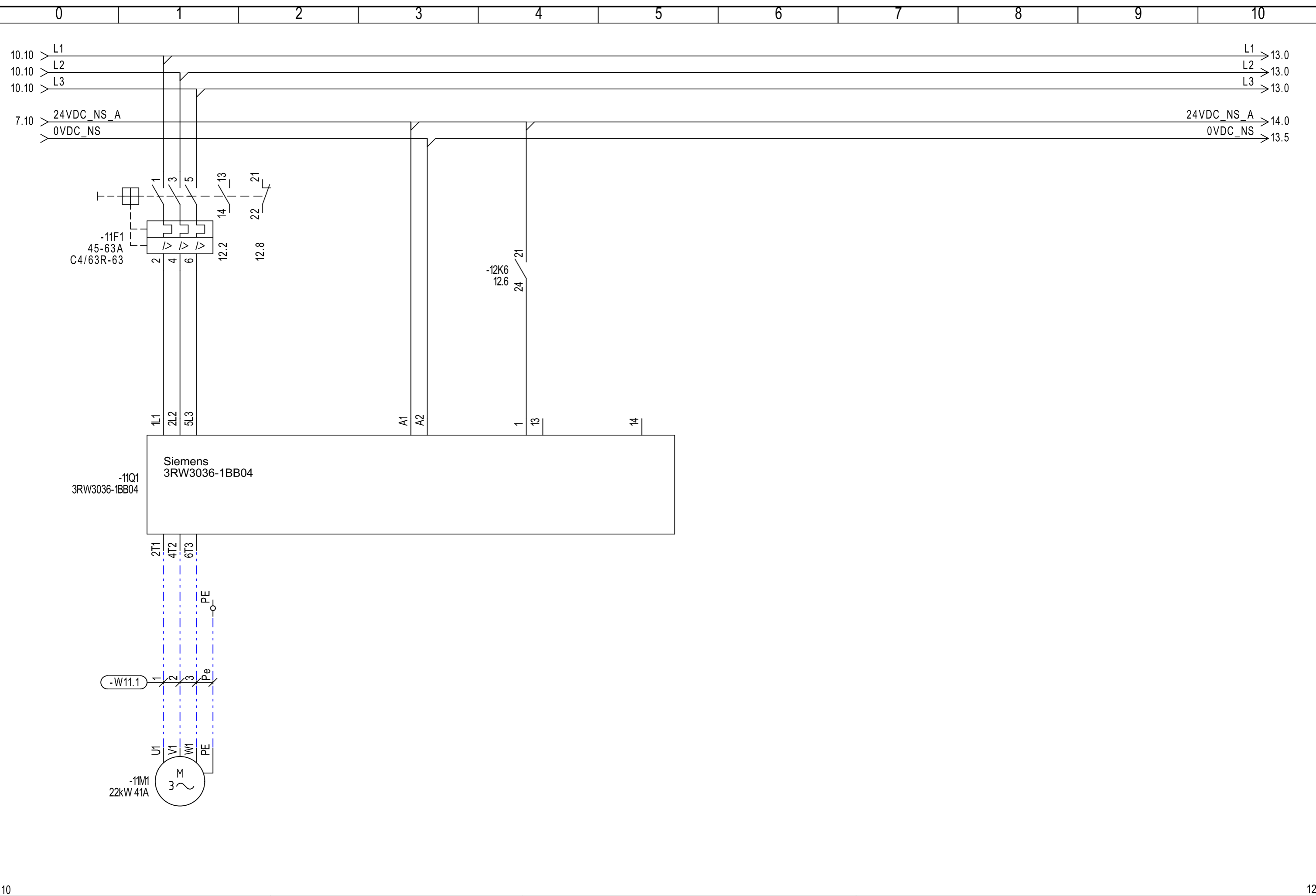

10

12



Project omschrijving.

Opdrachtgever: SiteTec BV
 Omschrijving: MP500E
 Tekening nummer: 2220243

Blad omschrijving.

Mixpomp

Wijziging

Datum

Naam

Aangemaakt: 15-8-2022

Getekend:

=BK1

Blad: 11
 =Totaal: 19
 Project totaal: 22

Plottijd: 16:51:23

Plotdatum: 23-9-2022

23

van: 15

Plotblad: 15

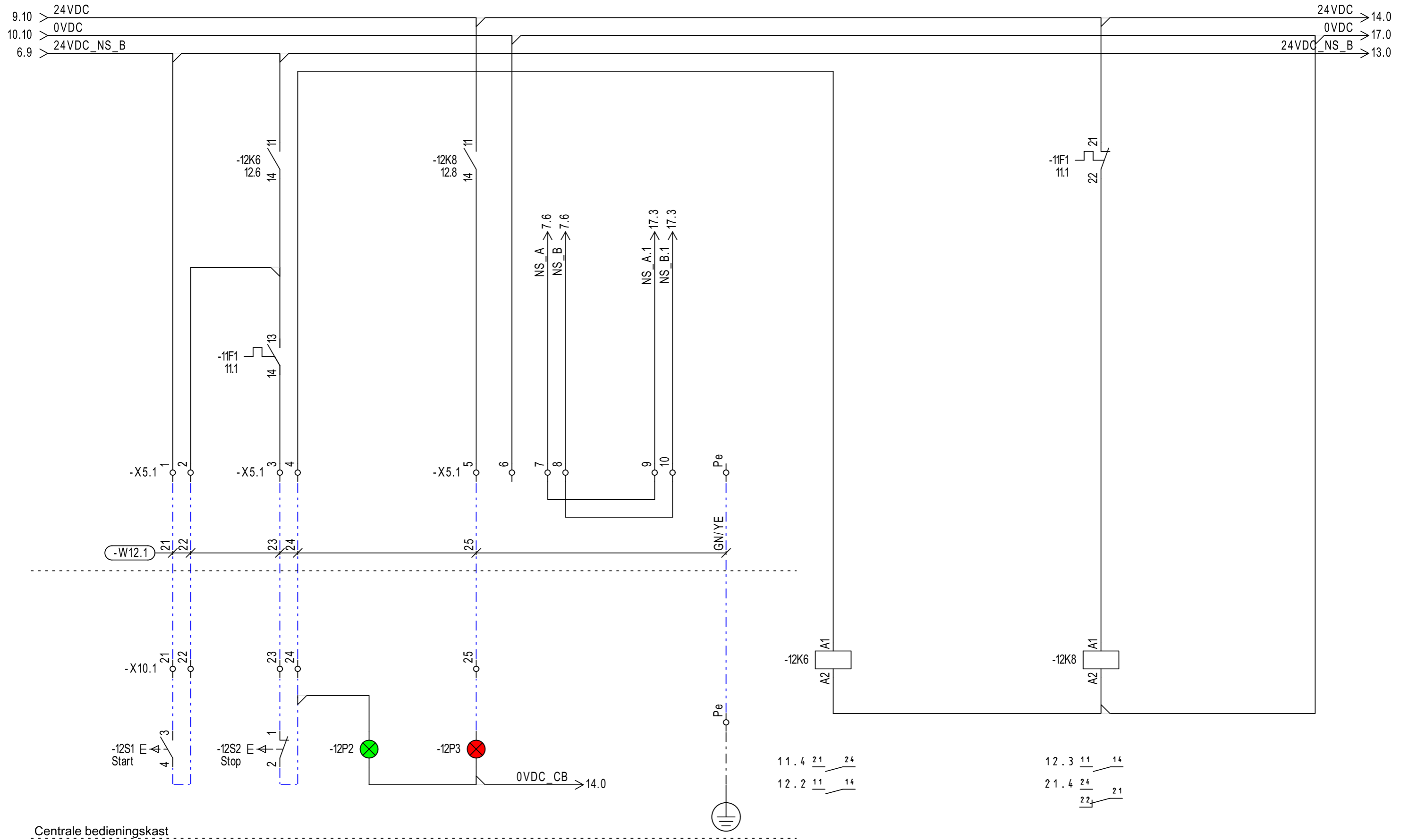

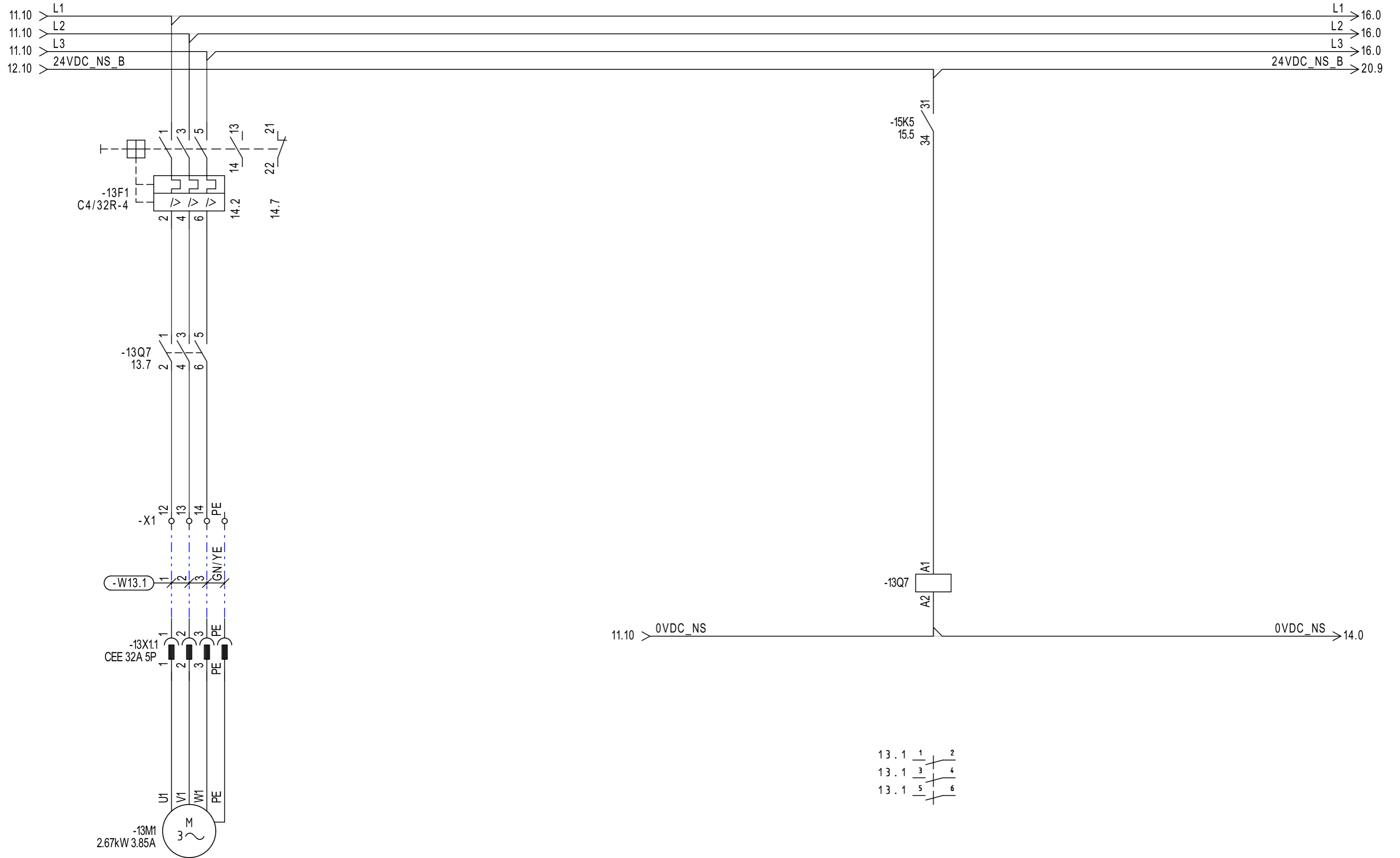

Project omschrijving.

Opdrachtgever: SiteTec BV
 Omschrijving: MP500E
 Tekening nummer: 2220243

Blad omschrijving.

Waterpomp

Wijziging

Datum

Naam

Aangemaakt: 15-8-2022

Getekend:

=BK1

Blad: 13
 =Totaal: 19
 Project totaal: 22

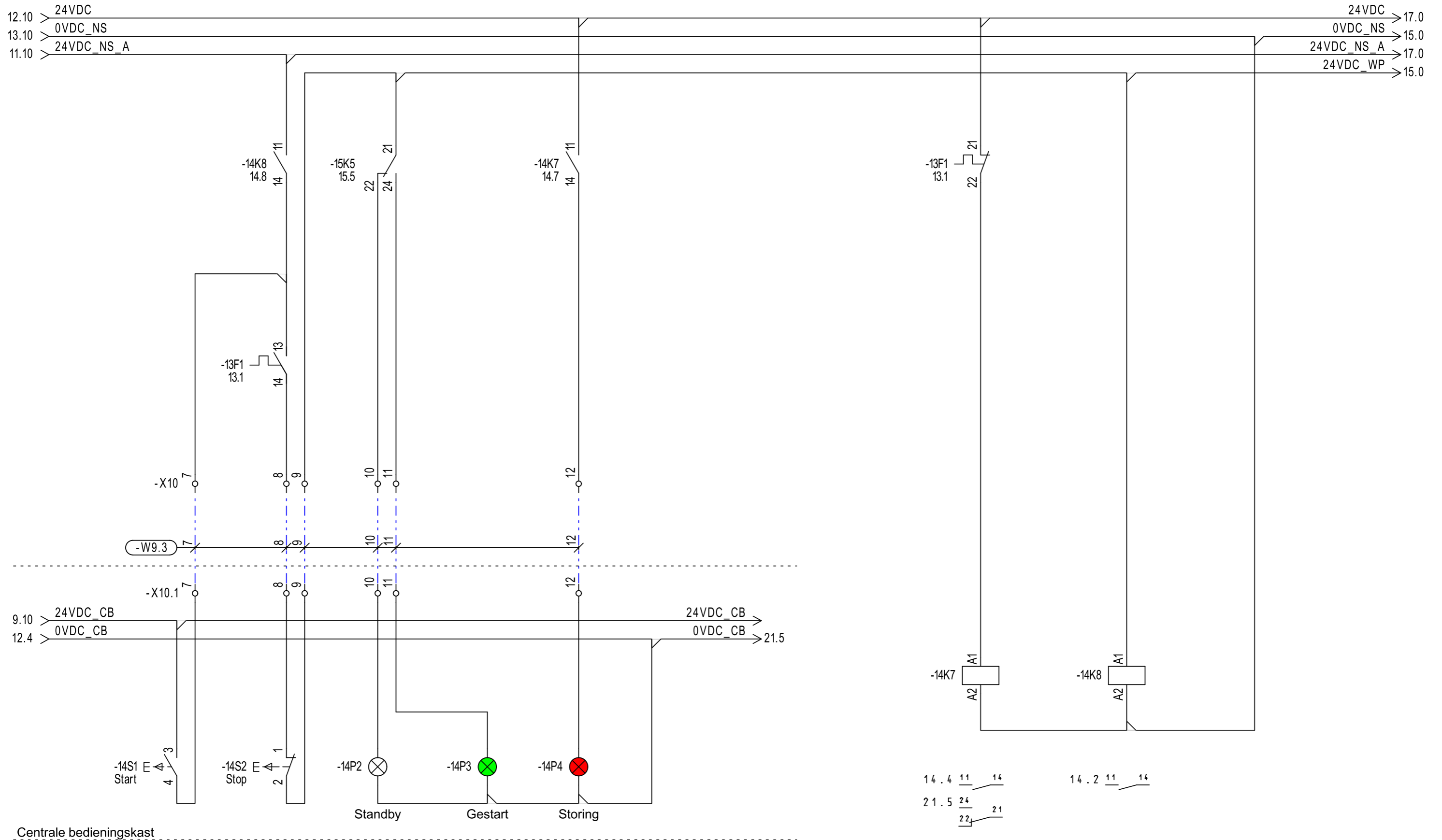

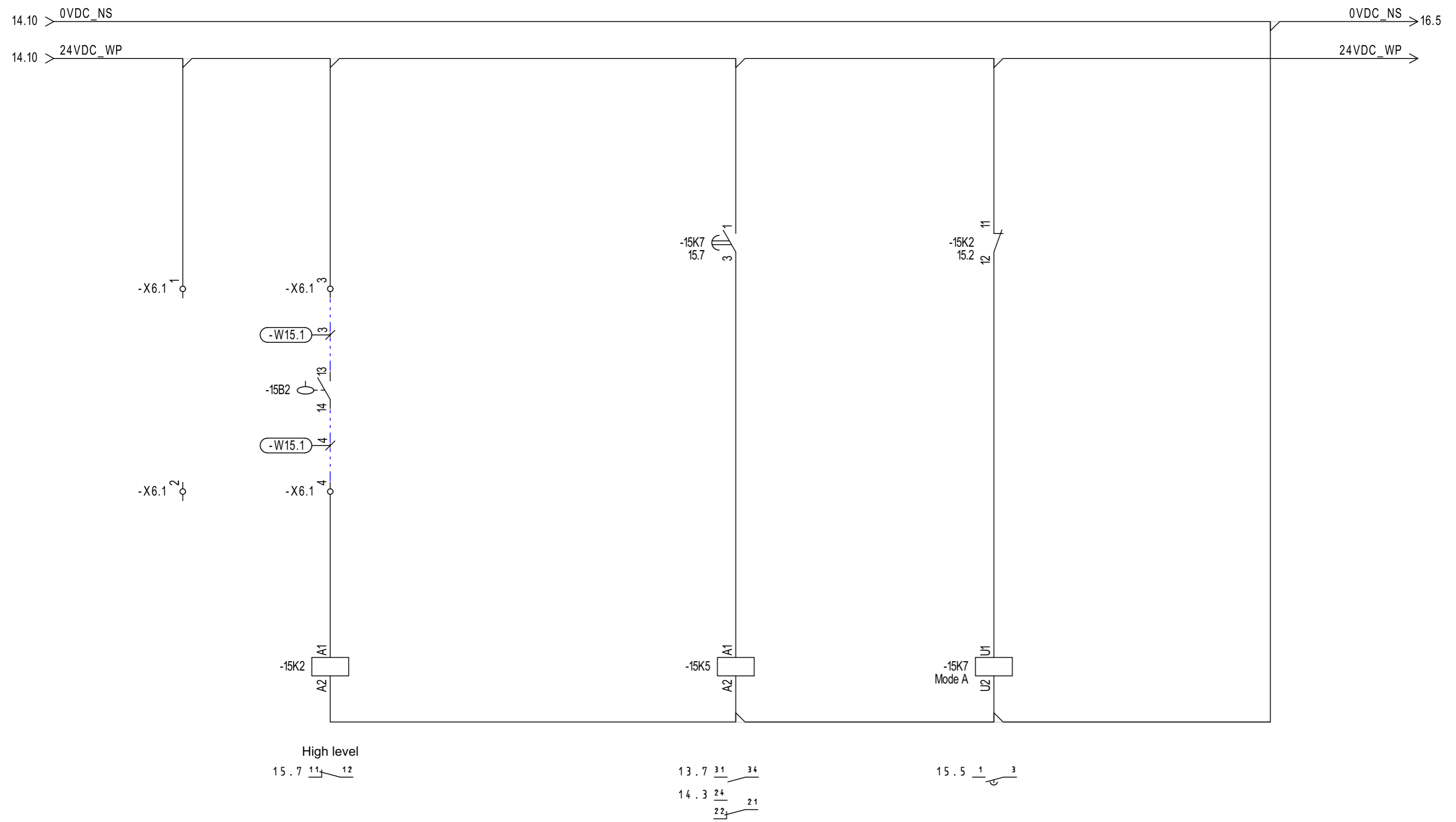

Project omschrijving.
Opdrachtgever: SiteTec BV Omschrijving: MP500E Tekening nummer: 2220243

Blad omschrijving.
Waterpomp Stuurstroom vlotter

Wijziging	Datum	Naam	Aangemaakt: 15-8-2022
			=BK1

Getekend:
Blad: 15 =Totaal: 19 Project totaal: 22

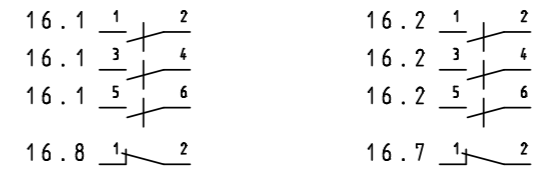
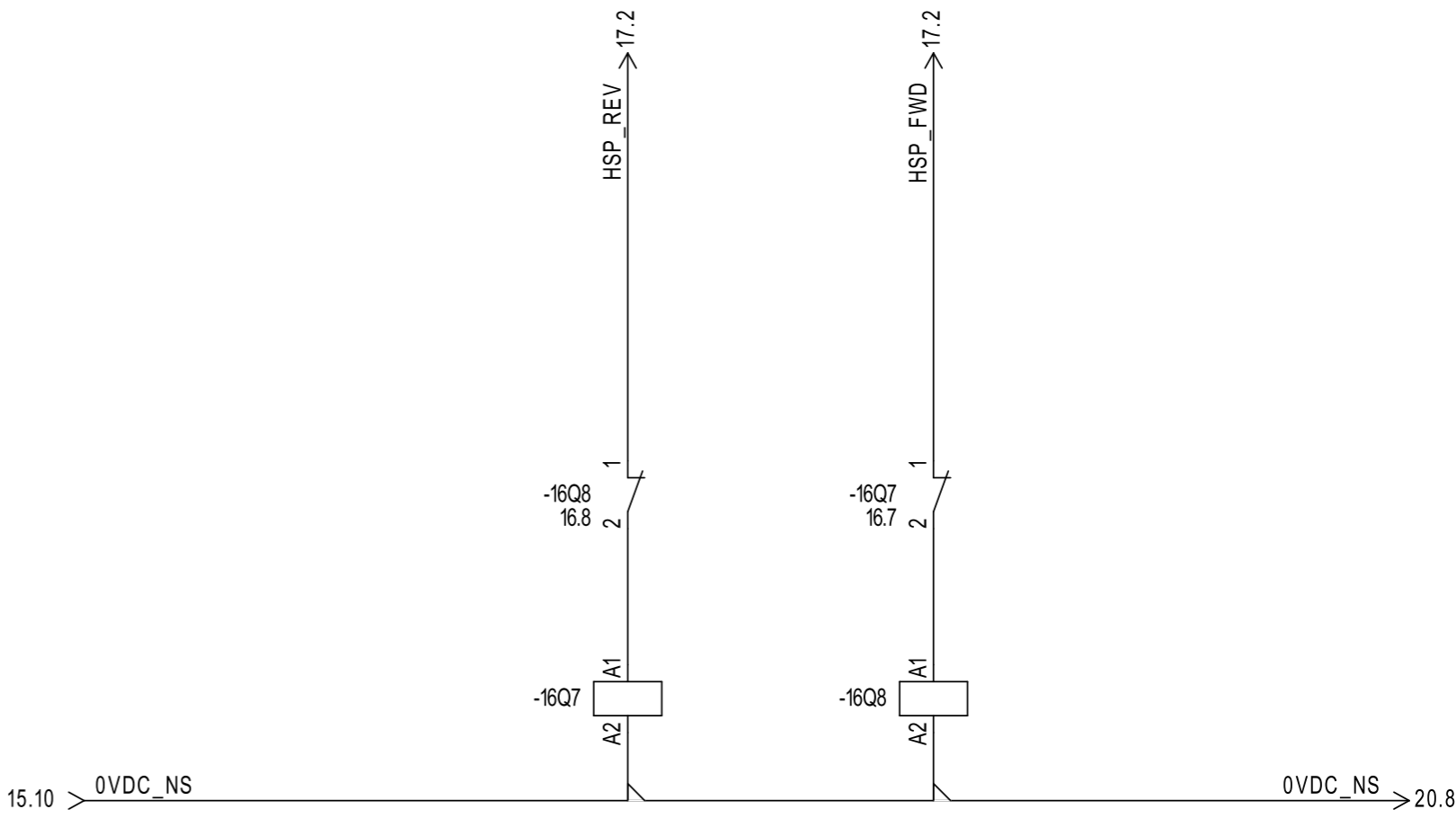
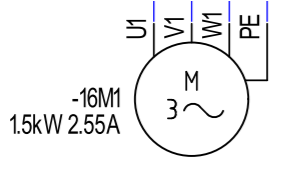
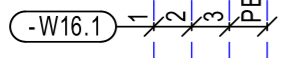
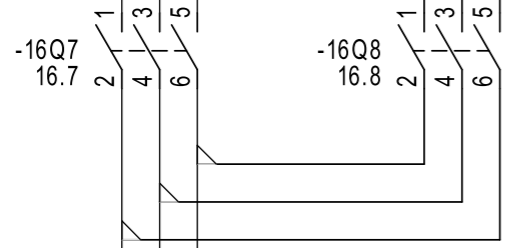
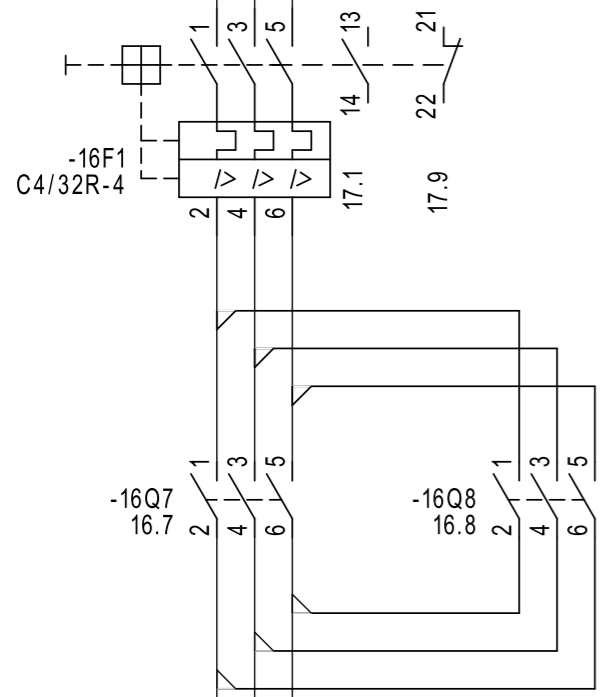
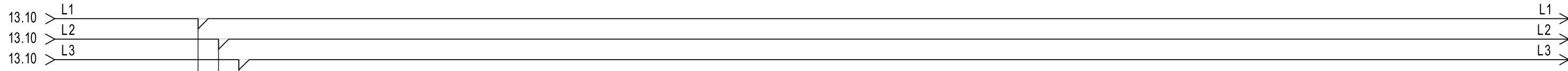

Project omschrijving.
 Opdrachtgever: SiteTec BV
 Omschrijving: MP500E
 Tekening nummer: 2220243

Blad omschrijving.
Haspel roller

Wijziging	Datum	Naam	Aangemaakt: 15-8-2022
			=BK1

Getekend:
 Blad: 16
 =Totaal: 19
 Project totaal: 22

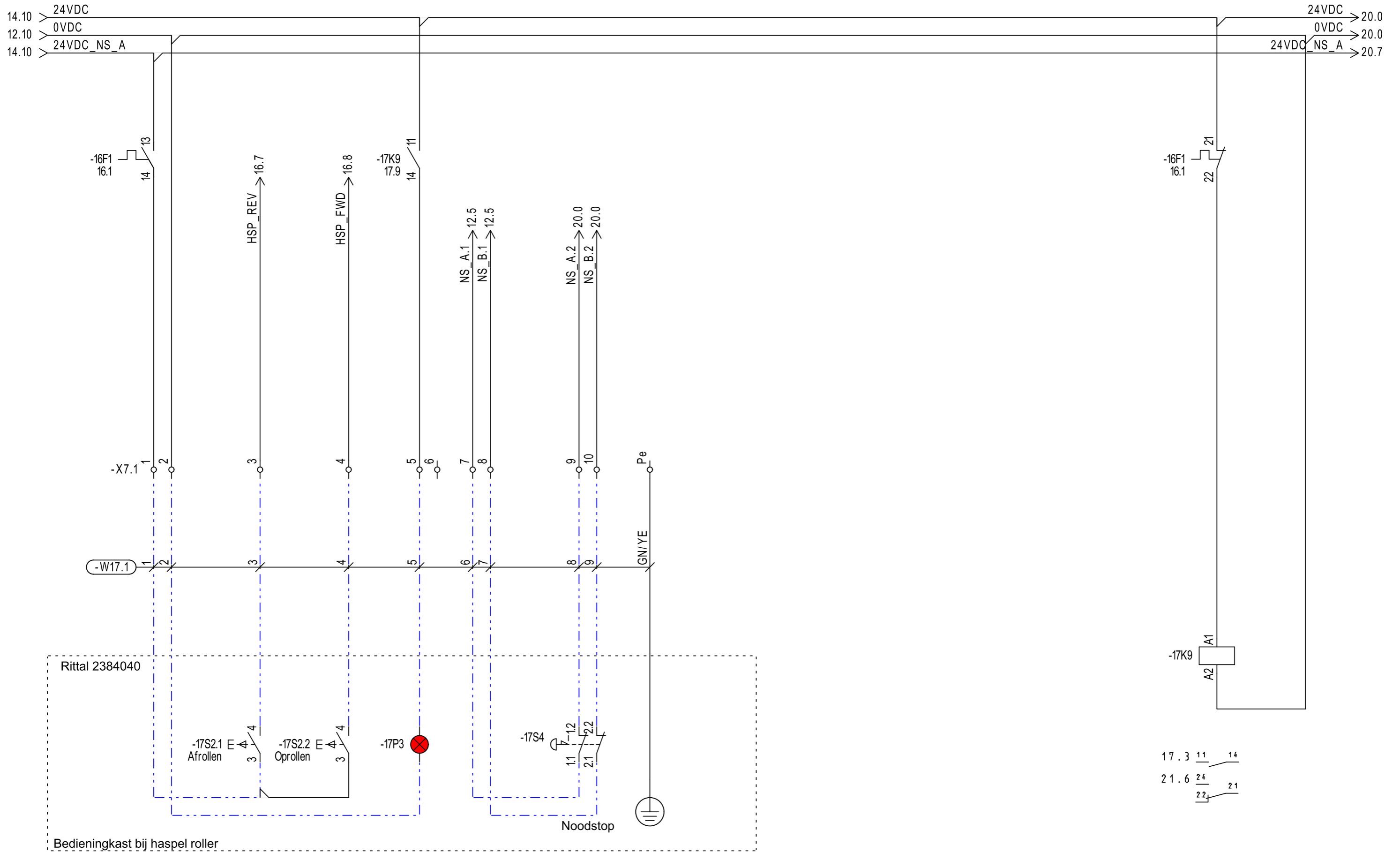

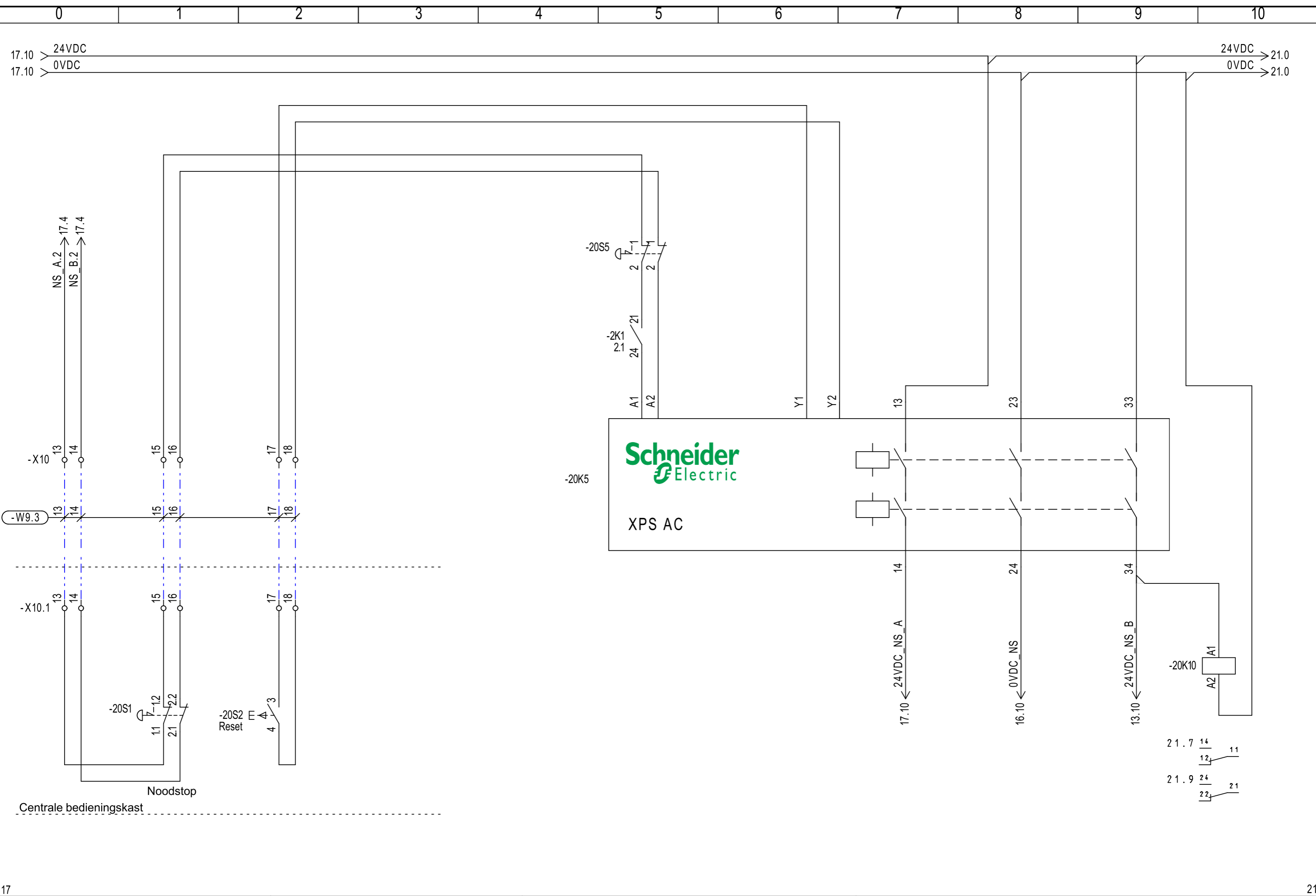

17

21



Project omschrijving.
 Opdrachtgever: SiteTec BV
 Omschrijving: MP500E
 Tekening nummer: 2220243

Blad omschrijving.
Noodstop

Wijziging	Datum	Naam	Aangemaakt: 15-8-2022
			=BK1

Getekend:
 Blad: 20
 =Totaal: 19
 Project totaal: 22

Plotblad: 22 van: 23 Plotdatum: 23-9-2022 Plottijd: 16:51:25

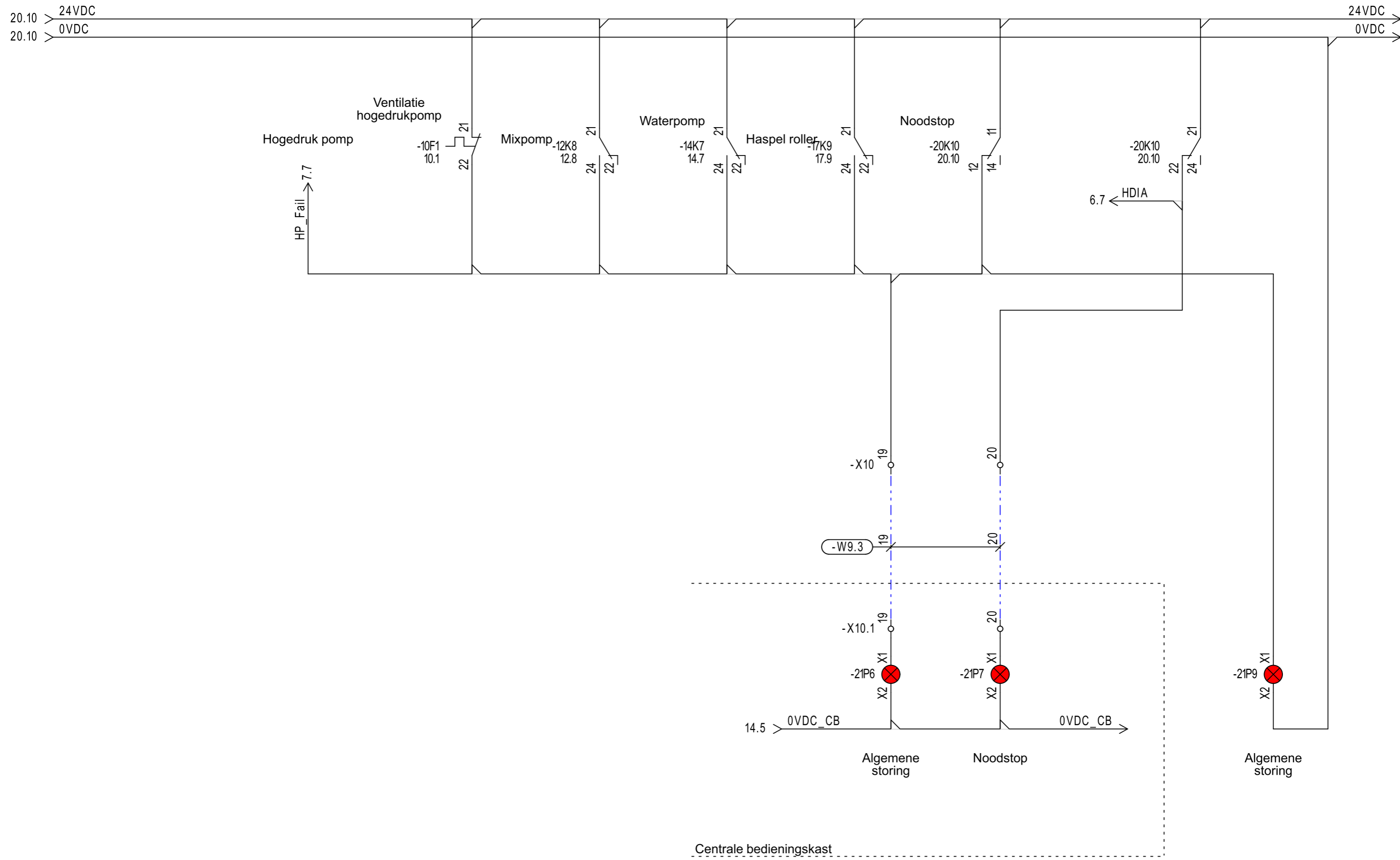

	Project omschrijving.	Blad omschrijving.	Wijziging	Datum	Naam	Aangemaakt: 15-8-2022	Getekend:
	Opdrachtgever: SiteTec BV Omschrijving: MP500E	Signalering				=BK1	Blad: 21 =Totaal: 19 Project totaal: 22
	Tekening nummer: 2220243						